

INFORMAÇÕES TÉCNICAS

LIXADEIRA PENDULAR

Mod: EP33

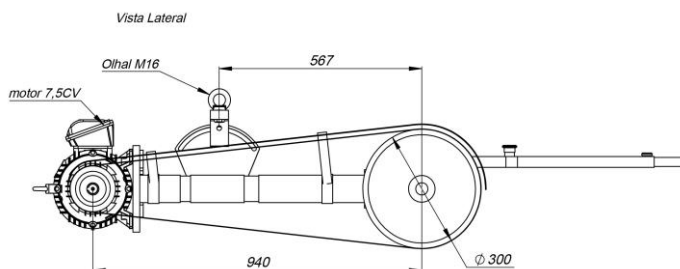
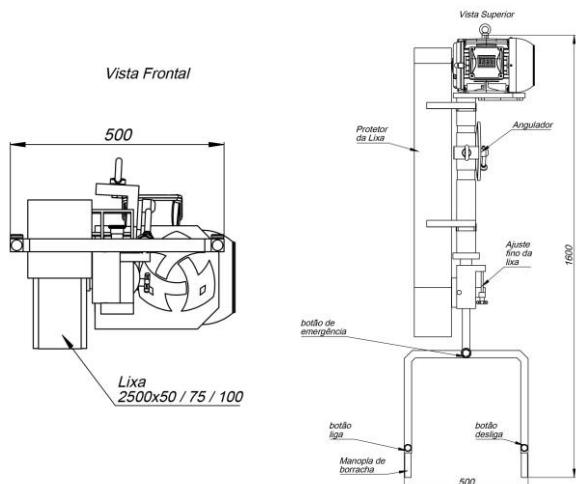

Equipamento destinado a remoção de material através de cinta de lixa em peças de grande porte e diferente formas geométricas.



Medidas:
Comprimento: 1.700mm
Largura: 500mm



Peso aproximado:
120 Kg



Motor:
WEG de Alta performance
Potência: 7,5 ou 10 HP



Roda de contato:
Ø: 250 / 300 ou 350 mm
Largura: 50 / 75 ou 100 mm
Dureza: 75 shore / lisa ou fresada



Fixação / Pendulo;
A lixadeira Pendular possui um local adequado para sua fixação através de um gancho ou corrente. Para obter uma fixação correta a Rebel recomenda o uso de talha fixada no chão ou na parede. O uso de ponte rolante também é indicado.



Carregamento
O equipamento pode ser carregado e transportado por empilhadeira ou paleteira.



Voltagem / Elétrica:

200v / 380v ou 440v
Comando 24v

Componentes elétricos:
Weg, Siemens, Schneider e
ou Metaltex.

Painel elétrico.

Cabos elétricos embutidos e
chicote de saída revestido
com alma de aço.



Cinta de lixa:

Perímetro: 2.500 mm
Largura: 50 / 75 ou 100 mm

Velocidade de corte: 33 mts / seg.

Sistema pneumático para esticar a
lixa com regulador de pressão (bar).



Segurança:

Torre sinalizadora que indica quando o equipamento está ligado (verde).

Botão de emergência tipo cogumelo (gira solta).

Auto desligamento da máquina através de uma chave corta circuito (shout-off) caso o operador se afaste da mesma.

Chave geral com trava.

Luz de rede.

Botão luminoso liga/ verde e desliga/ vermelho.

Botão reset luminoso.



Construído e fabricado em chapa de aço carbono normalizada e soldada, atendendo todas as características técnicas exigidas de esforço e durabilidade.

